

# Dopravní infrastruktura 1:1000

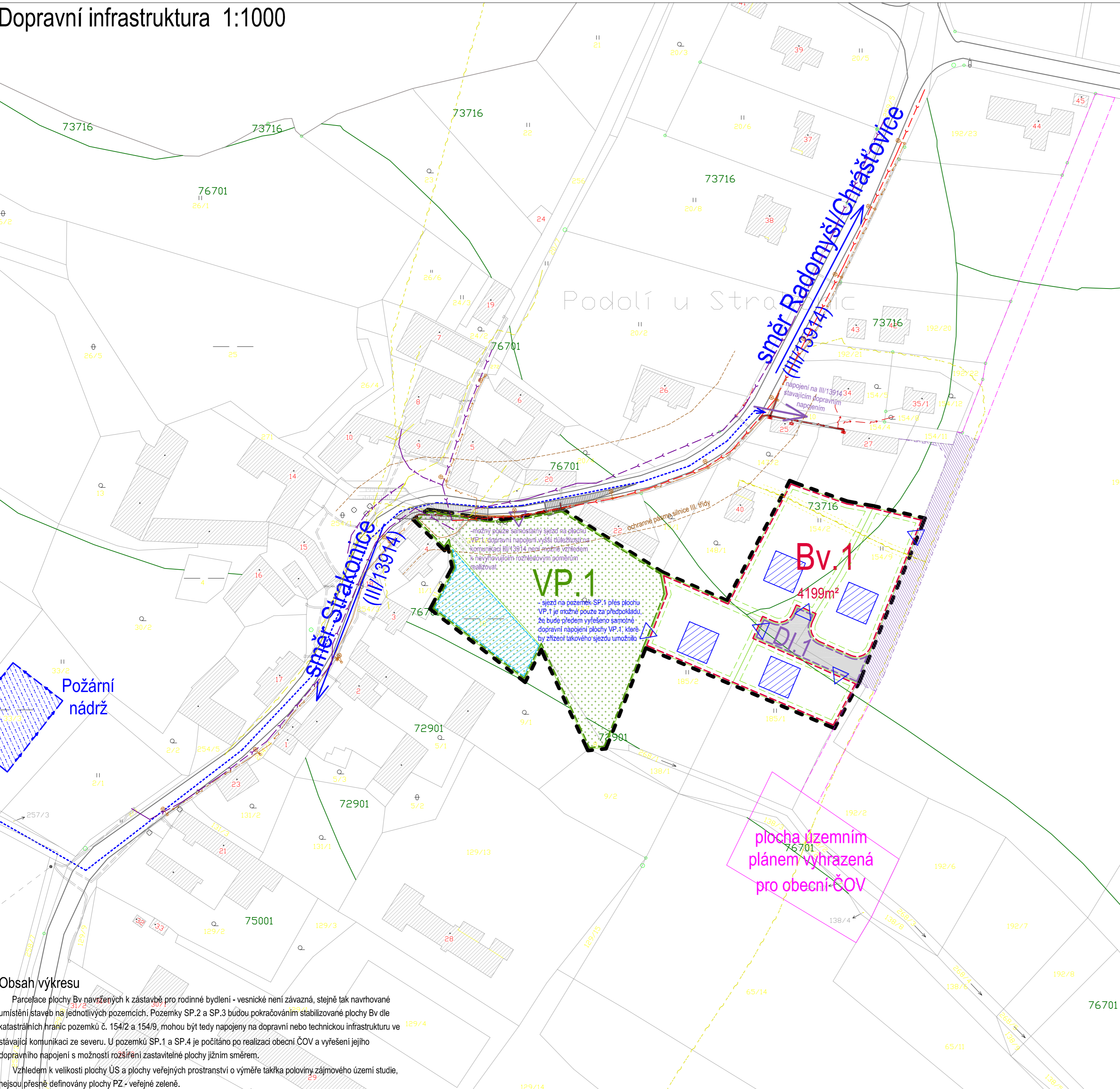

## Legenda

- hranice řešeného území
- parcely KN
- SP.1 1221m² návrh nové parcelace (nezávazný)
- hranice zastavitelnosti pozemků
- Bv obytné plochy bydlení venkovské
- VP veřejné prostranství
- DI komunikace
- stávající stavby
- navrhovaná nízkopodlažní zástavba
- plocha stávajícího rybníku
- ochranné pásmo komunikace III. třídy
- dopravní přístup do zóny ze stávajících komunikací ploch veřejného prostranství
- dopravní napojení (sjezd)
- hranice bonity ploch pod ochranou ZPF
- navrhovaná přístupová cesta do plochy ÚS
- možné rozšíření navržené přístupové cesty při realizaci obecní ČOV

## Legenda inženýrských sítí

- ### Stávající sítě
- kanalizační řad (jednotný, stávající)
  - kanalizační řad (jednotný, plánovaná trasa)
  - veřejné osvětlení
  - nadzemní/podzemní vedení NN
  - optický telefonní kabel, včetně ochranného pásma
  - metalický telefonní kabel, podzemní/nadzemní
- ### Nové sítě a napojovací body
- přístup požární techniky od požární nádrže
  - dopravní přístup vedený přes plochy zemědělské

### Obsah výkresu

Parcelace plochy Bv navržených k zástavbě pro rodinné bydlení - vesnické není závazná, stejně tak navrhované umístění staveb na jednotlivých pozemcích. Pozemky SP.2 a SP.3 budou pokračováním stabilizované plochy Bv dle katastrálních hranic pozemků č. 154/2 a 154/9, mohou být tedy napojeny na dopravní nebo technickou infrastrukturu ve stávající komunikaci ze severu. U pozemků SP.1 a SP.4 je počítáno po realizaci obecní ČOV a vyřešení jejího dopravního napojení s možností rozšíření zastavitelné plochy jižním směrem.

Vzhledem k velikosti plochy ÚS a plochy veřejných prostranství o výměře takřka poloviny zájmového území studie, nejsou přesně definovány plochy PZ - veřejné zeleně.

### Návrh řešení uličního prostoru

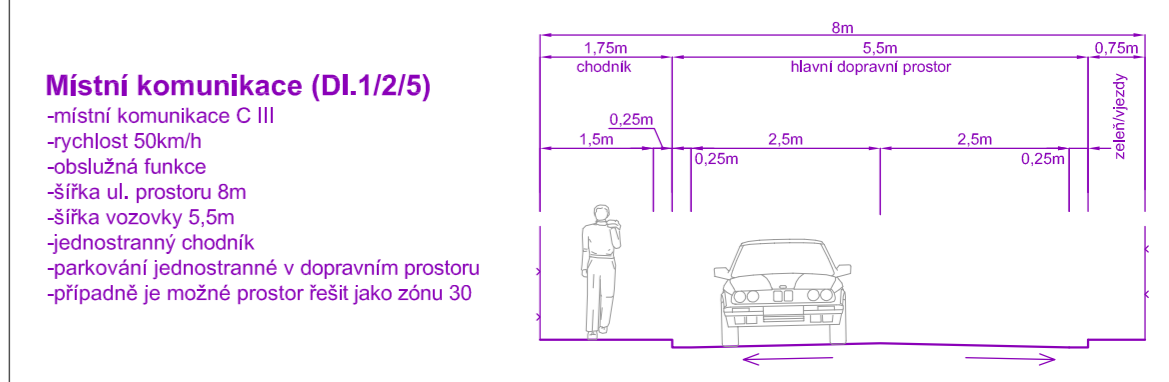

<b>BUILDING INVESTMENT s.r.o.</b>			
Zodp. projektant ing.arch.Václav Franěk	Kreslil Jan Jeništa	Kontroloval ing.arch.Václav Franěk	Building-Investment, s.r.o. Doubravice 40, 387 35 Doubravice u Strakonice mobil: 602 145 242, 731 406 007 email: info@build-in.cz www.build-in.cz
Úřad územního plánování: MěÚ Strakonice    Obec: Městys Radomyšl - Podolí			Formát 4xA4
Pořizovatel: Městský úřad Strakonice, odbor rozvoje - úřad územního plánování			Datum 3/2016
Název akce:			Arch. číslo A-0116
Územní studie Podolí Z26			Účel ÚS
			Měřítko 1:1000
Obsah: Dopravní infrastruktura			Číslo výkresu B.4